

Co jest, a co nie jest przedmiotem prawa własności intelektualnej?

Aleksandra Maciejewicz



Unia Europejska
Europejski Fundusz
Rozwoju Regionalnego



WŁASNOŚĆ INTELEKTUALNA

PRAWO AUTORSKIE

utwory
przedmioty praw pokrewnych

WŁASNOŚĆ PRZEMYSŁOWA

znaki towarowe
wynałazki
wzory użytkowe
wzory przemysłowe
oznaczenia geograficzne
topografie układów scalonych
odmiany roślin

KNOW HOW

poufne informacje techniczne,
technologiczne, organizacyjne,
gospodarcze

NIEKTÓRE ŹRÓDŁA PRAWA:

ustawa z dnia 4 lutego 1994 r. o prawie autorskim i prawach pokrewnych;

ustawa z dnia 30 czerwca 2000 r. – Prawo własności przemysłowej

ustawa z dnia 16 kwietnia 1993 r. o zwalczaniu nieuczciwej konkurencji;

ustawa z dnia 23 kwietnia 1964 r. – Kodeks cywilny;

ustawa z dnia 27 lipca 2001 r. o ochronie baz danych.

PRAWO AUTORSKIE

UTWÓR

Przedmiotem prawa autorskiego jest każdy przejaw działalności twórczej o indywidualnym charakterze, ustalony w jakiejkolwiek postaci, niezależnie od wartości, przeznaczenia i sposobu wyrażenia (utwór).



PREMIUM



STANDARD



W szczególności przedmiotem prawa autorskiego są utwory:

- 1) wyrażone słowem, symbolami matematycznymi, znakami graficznymi (literackie, publicystyczne, naukowe, kartograficzne oraz programy komputerowe);
- 2) plastyczne;
- 3) fotograficzne;
- 4) lutnicze;
- 5) wzornictwa przemysłowego;
- 6) architektoniczne, architektoniczno-urbanistyczne i urbanistyczne;
- 7) muzyczne i słowno-muzyczne;
- 8) sceniczne, sceniczno-muzyczne, choreograficzne i pantomimiczne;
- 9) audiowizualne (w tym filmowe).

Programy komputerowe podlegają ochronie jak utwory literackie

Ochrona przysługuje twórcy niezależnie od spełnienia jakichkolwiek formalności.

Tweet withheld · Jul 23

This Tweet from @universalsfact has been withheld in response to a report from the copyright holder. [Learn more](#)

Tweet withheld · Jul 23

This Tweet from @crazyaction14 has been withheld in response to a report from the copyright holder. [Learn more](#)

Tweet withheld · Jul 12

This Tweet from @FunnyPictures14 has been withheld in response to a report from the copyright holder. [Learn more](#)

Tweet withheld · Jul 12

This Tweet from @theptbosquirrel has been withheld in response to a report from the copyright holder. [Learn more](#)











































































































uh @runolgarun · Jul 8

saw someone spill their high end juice cleanse all over the sidewalk and now I know god is on my side

← ↻ 27 ★ 114 ...



Count	Code	Browser	B&W*	Apple	Andr	Twit	Wind	GMail	DCM	KDDI	SB	Name	Year	
1	U+1F600									<i>missing</i>	<i>missing</i>	<i>missing</i>	grinning face	2012 ^x
2	U+1F601											grinning face with smiling eyes	2010 ^j	
3	U+1F602								<i>missing</i>			face with tears of joy	2010 ^j	
4	U+1F603											smiling face with open mouth	2010 ^j	
5	U+1F604								<i>missing</i>	<i>missing</i>		smiling face with open mouth and smiling eyes	2010 ^j	
6	U+1F605									<i>missing</i>	<i>missing</i>	smiling face with open mouth and cold sweat	2010 ^j	
7	U+1F606									<i>missing</i>	<i>missing</i>	smiling face with open mouth and tightly-closed eyes	2010 ^j	
8	U+1F609											winking face	2010 ^j	
9	U+1F60A								<i>missing</i>			smiling face with smiling eyes	2010 ^j	
10	U+1F60B									<i>missing</i>	<i>missing</i>	face savouring delicious food	2010 ^j	
11	U+1F60E								<i>missing</i>	<i>missing</i>	<i>missing</i>	smiling face with sunglasses	2010 ^x	
12	U+1F60D											smiling face with heart-shaped eyes	2010 ^j	



Źródło: hairstylechannel.com

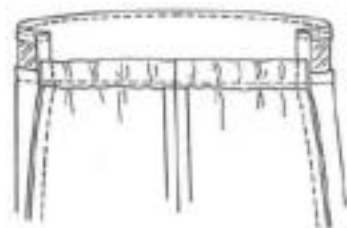

Sure-Fit's Original Illustration

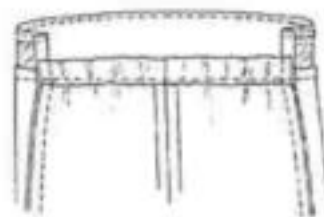

Defendants' Infringing Copy

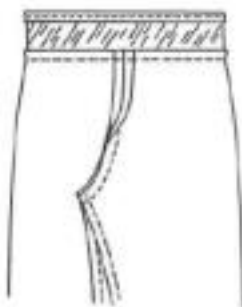

Sure-Fit's Original Illustration

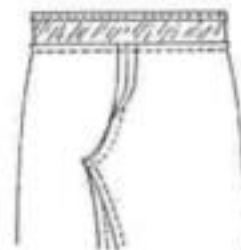

Defendants' Infringing Copy





Ecce Homo de Elías García Martínez.

Źródło: PAP/EPA / Centro De Estudios Borjanos

Ochroną objęty może być wyłącznie sposób wyrażenia;

nie są objęte ochroną odkrycia, idee, procedury, metody i zasady działania oraz koncepcje matematyczne.

No. 765,926.

PATENTED JULY 26, 1904.

J. KELLY.
ELECTRICAL TOY.
APPLICATION FILED MAY 4, 1904.

NO MODEL.

2 SHEETS—SHEET 1.

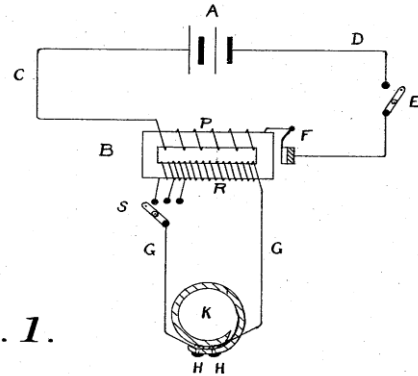

Fig. 1.

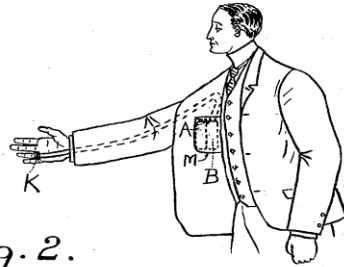
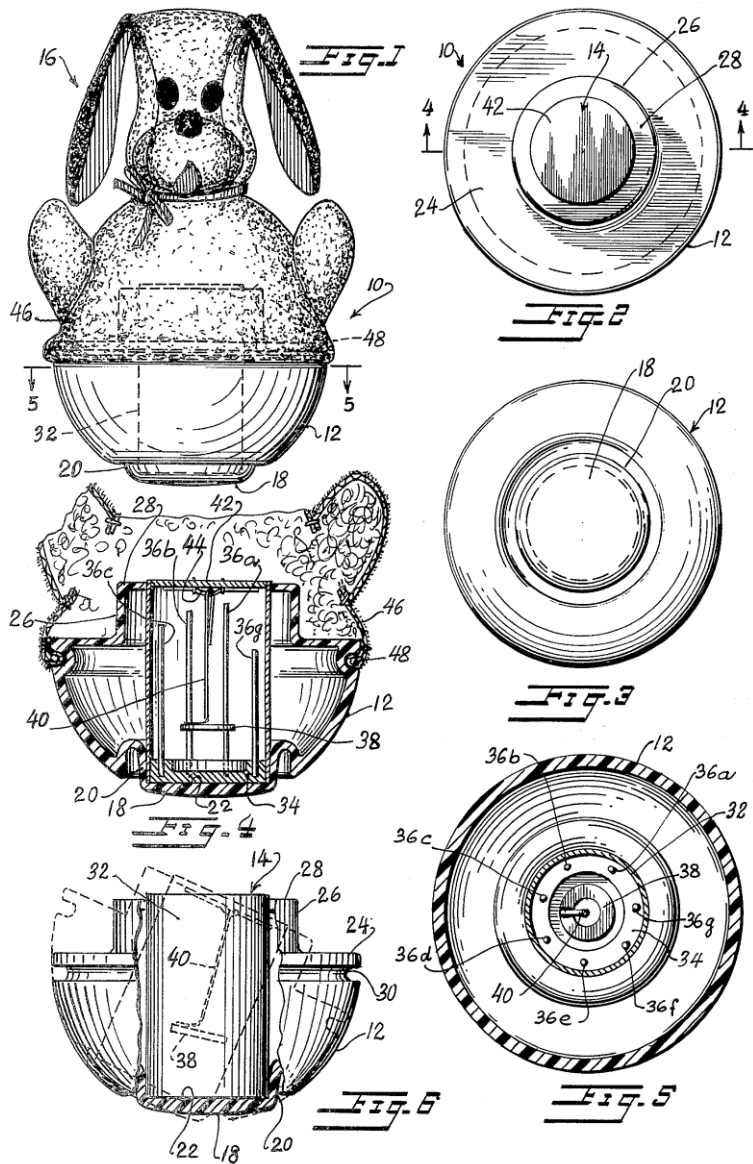

Fig. 2.

Witnesses
C. E. Kelly
J. R. Kelly

Inventor
John Kelly





Źródło: <http://pnwstartuplayer.com>



mykie_



61,895 likes

mykie_ 🤔 What my tears look like when people tell me I wear too much makeup 🙄🙄



mykie_

Follow

73.5k likes

6w

mykie_ Not sure how to feel about the newest snapchat filter ☐

EDIT: To everyone saying this is an overreaction because snapchat wouldn't do something like this, and they're not very similar.. Snapchat basically admitted to taking someone else's work in too similar a manner yesterday (5/4) on a filter that came out after this one. They called it an 'embarrassing mistake'. It had the same amount of variation as this case, and they removed it because of that. Just somethin' to think about.

UPDATE:(6/13)theyve done this an



Add a comment...



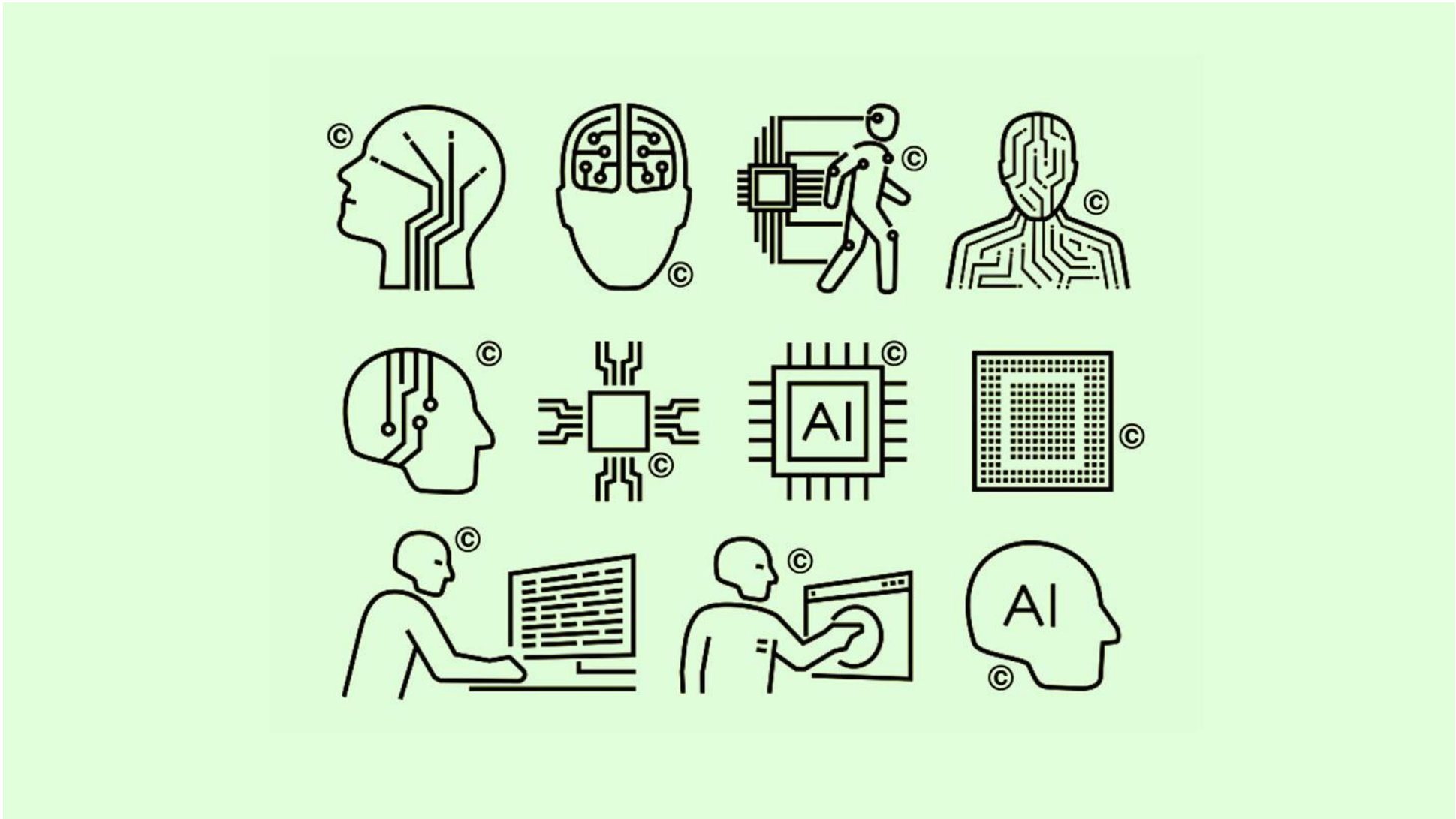

Image: Shutterstock / Composition: Louise Matsakis



Nie stanowią przedmiotu prawa autorskiego:

- 1) akty normatywne lub ich urzędowe projekty;
- 2) urzędowe dokumenty, materiały, znaki i symbole;
- 3) opublikowane opisy patentowe lub ochronne;
- 4) proste informacje prasowe.

BAZY DANYCH

Baza danych:

1. musi to być zbiór danych lub jakichkolwiek innych materiałów i elementów;
2. dane te muszą być zgromadzone według określonej systematyki lub metody;
3. powinien być zapewniony do nich indywidualny dostęp w jakikolwiek sposób, w tym środkami elektronicznymi;
4. zbiór wymaga istotnego, co do jakości lub ilości, nakładu inwestycyjnego w celu sporządzenia, weryfikacji lub prezentacji jego zawartości.

PRAWO WŁASNOŚCI PRZEMYSŁOWEJ

PATENT

TOILET PAPER ROLL

U.S. PATENT

DECEMBER 22, 1891

465,588

Fig. 1



Fig. 2



WITNESSES
John Butler

INVENTOR
Seth Wheeler

INVENTOR, SETH WHEELER

ALBANY, NY



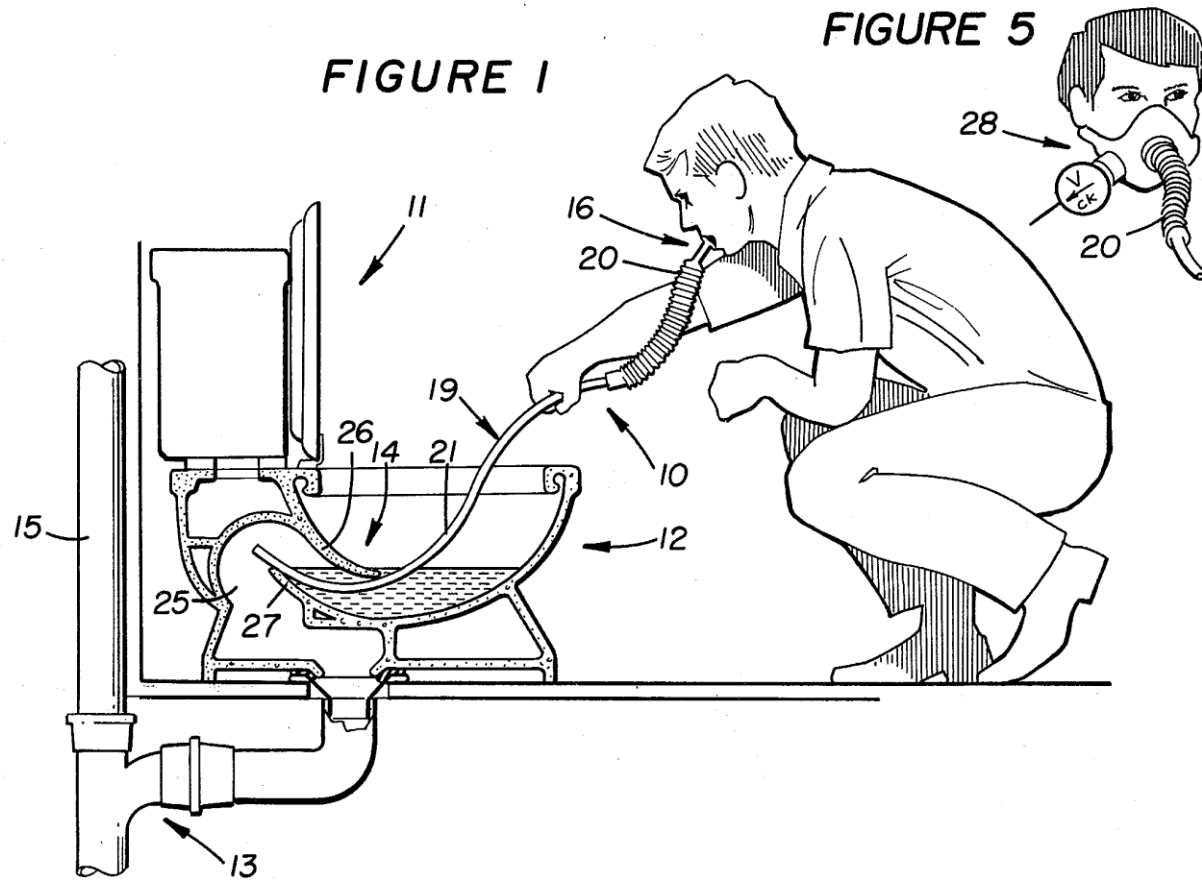

U.S. Patent Mar. 23, 1982

Sheet 1 of 2

4,320,756

Rzeczy nie uznawane za wynalazki

Odkrycia, teorie naukowe i metody matematyczne

Wytwory o charakterze jedynie estetycznym

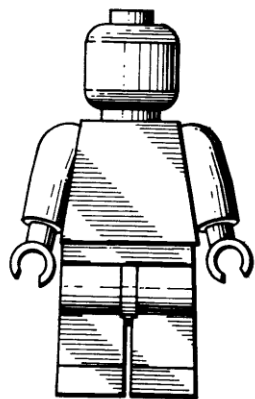

FIG. 1



FIG. 2

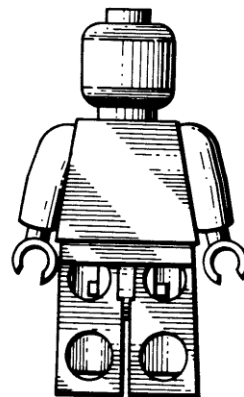

FIG. 3



FIG. 4



FIG. 5

Plany, zasady i metody dotyczące działalności umysłowej lub gospodarczej oraz gier

A method of connecting a client running on a first computing device to a server running on a second computing device, comprising the steps of:

- (a) a service installed on the second computing device registering its published name, with a service broker on that device;*
- (b) the client sending a message to the service broker specifying the name of the service; wherein the published name of the service conforms to a structured naming convention.*

Wytwory, których niemożliwość wykorzystania może być wykazana w świetle powszechnie przyjętych i uznanych zasad nauki

Hurricane and
tornado
control device

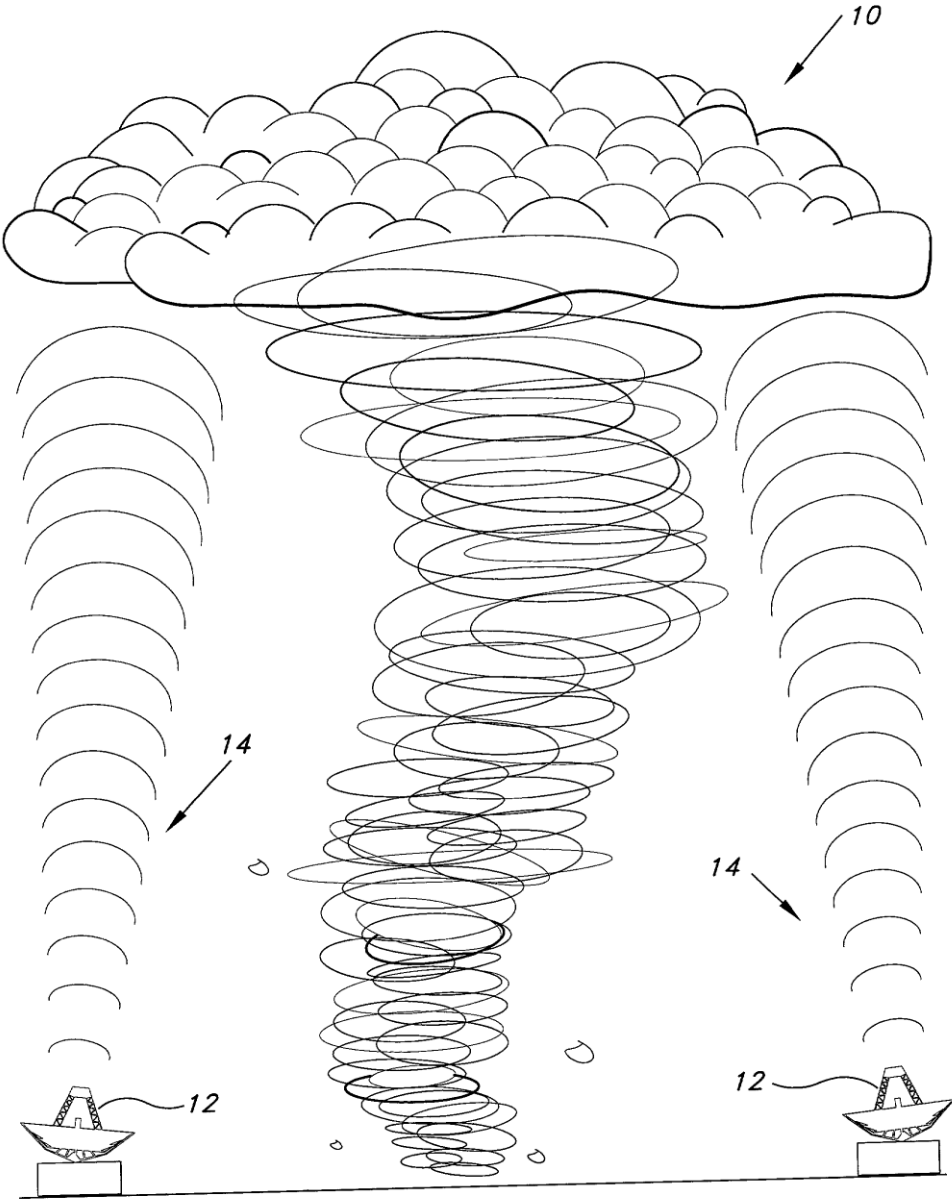

Wytwory lub sposobów, których:

a) możliwość wykorzystania nie może zostać wykazana, lub

b) wykorzystanie nie przyniesie rezultatu spodziewanego przez zgłaszającego

- w świetle powszechnie przyjętych i uznanych zasad nauki;

Method and devices to control global warming

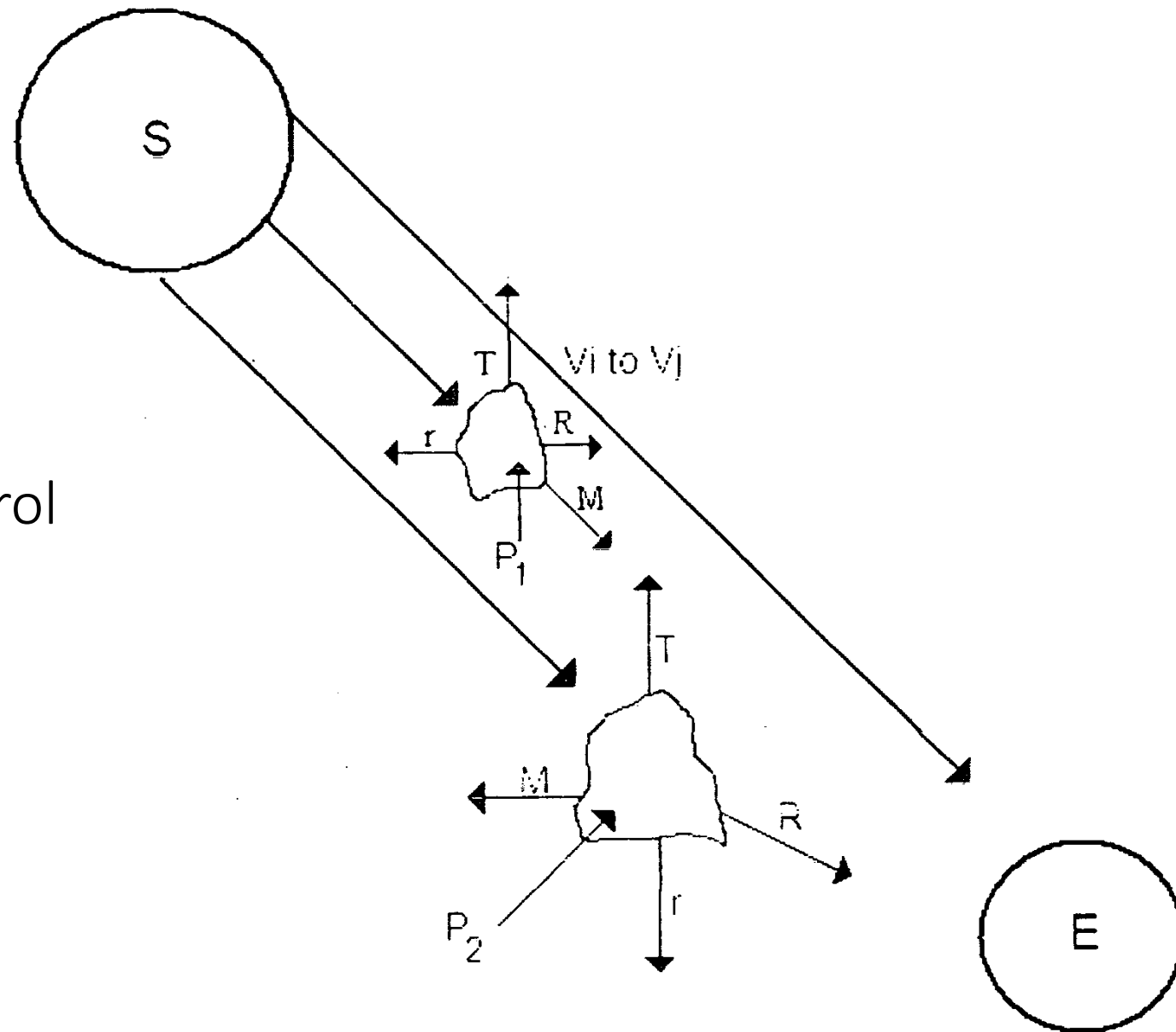

Programy do maszyn cyfrowych

Online building toy

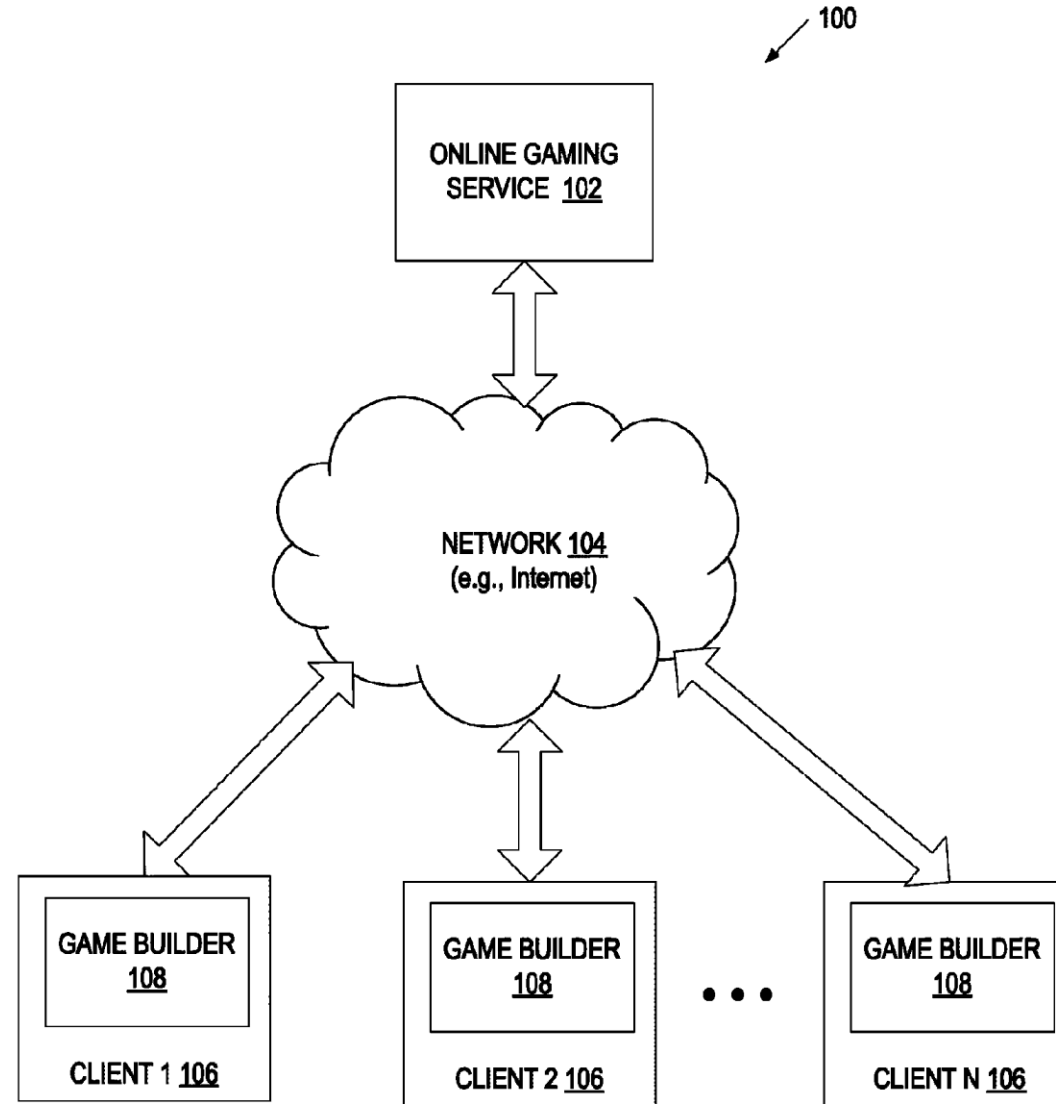

Przedstawienie informacji

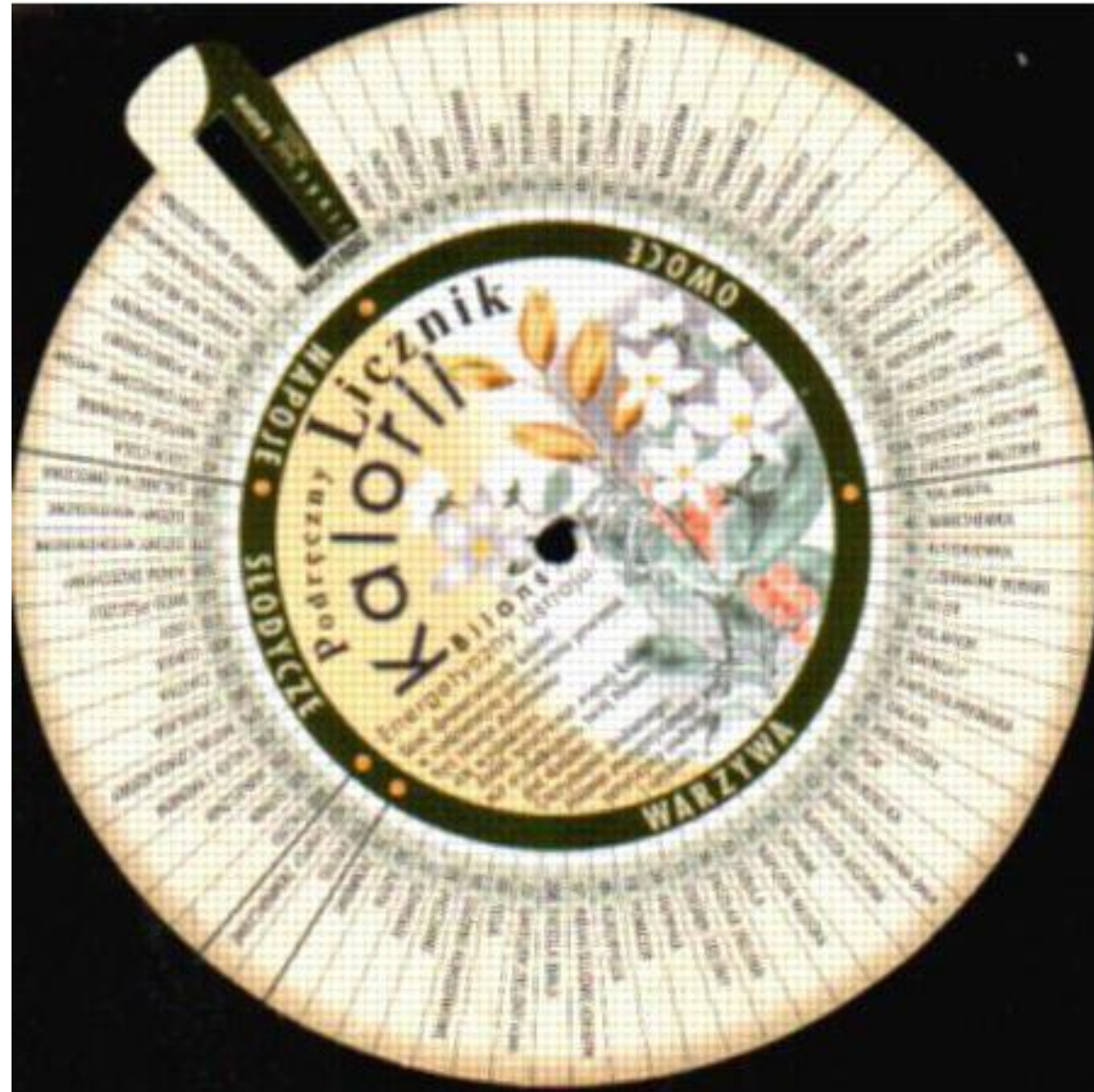

WZORY UŻYTKOWE

ZNAKI TOWAROWE

Nie udziela się prawa ochronnego na
oznaczenie, które:

- nie może być znakiem towarowym;
- nie nadaje się do odróżniania w obrocie towarów, dla których zostało zgłoszone;
- składa się wyłącznie z elementów mogących służyć w obrocie do wskazania, w szczególności rodzaju towaru, jego pochodzenia, jakości, ilości, wartości, przeznaczenia, sposobu wytwarzania, składu, funkcji lub przydatności;
- składa się wyłącznie z elementów, które weszły do języka potocznego lub są zwyczajowo używane w uczciwych i utrwalonych praktykach handlowych;
- stanowi kształt towaru, który jest uwarunkowany wyłącznie jego naturą, jest niezbędny do uzyskania efektu technicznego lub zwiększa znacznie wartość towaru;
- zostało zgłoszone w złej wierze;
- jest sprzeczne z porządkiem publicznym lub dobrymi obyczajami;
- zawiera element będący symbolem, w szczególności o charakterze religijnym, patriotycznym lub kulturowym, którego używanie obrażałoby uczucia religijne, patriotyczne lub tradycję narodową;
- zawiera symbol Rzeczypospolitej Polskiej (godło, barwy lub hymn), znak sił zbrojnych, organizacji paramilitarnej lub sił porządkowych, reprodukcję polskiego orderu, odznaczenia lub odznaki honorowej, odznaki lub oznaki wojskowej bądź innego oficjalnego lub powszechnie używanego odznaczenia i odznaki
- zawiera symbol (herb, flagę, godło) obcego państwa, nazwę, skrót nazwy, bądź symbol (herb, flagę, godło) organizacji międzynarodowej lub przyjęte w obcym państwie urzędowe oznaczenie
- zawiera urzędowo uznane oznaczenie przyjęte do stosowania w obrocie, w szczególności znak bezpieczeństwa, znak jakości lub cechę legalizacji, w zakresie, w jakim mogłoby to wprowadzić odbiorców w błąd co do charakteru takiego oznaczenia, o ile zgłaszający nie wykaże, że jest uprawniony do jego używania;
- ze swojej istoty może wprowadzać odbiorców w błąd, w szczególności co do charakteru, jakości lub pochodzenia geograficznego towaru;
- stanowi chronioną nazwę odmiany roślin i odnosi się do odmiany roślin tego samego lub pokrewnego gatunku.



Tripp Trapp



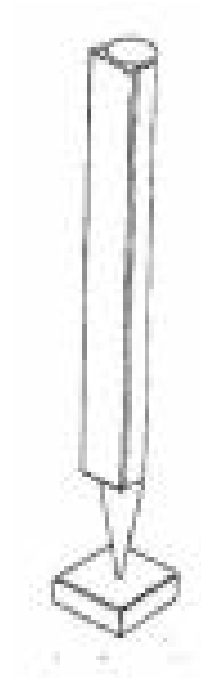

<http://stores.bang-olufsen.com>



Invest in Poland

POLISH INFORMATION AND
FOREIGN INVESTMENT AGENCY

LOVE 
POLISH
DESIGN

DOMENA PUBLICZNA

PRAWA WYŁĄCZNE

PRZEDMIOT WP	PRAWO WYŁĄCZNE	OKRES OCHRONY
Wynalazek	Patent	20 lat
Wzór użytkowy	Prawo ochronne	10 lat
Wzór przemysłowy	Prawo z rejestracji	25 lat
Znak towarowy	Prawo ochronne	w nieskończoność?



In order to save lives, Volvo gave away the 1962 patent for their revolutionary three-point seat belt for free.

mental_floss



MAŁOPOLSKA





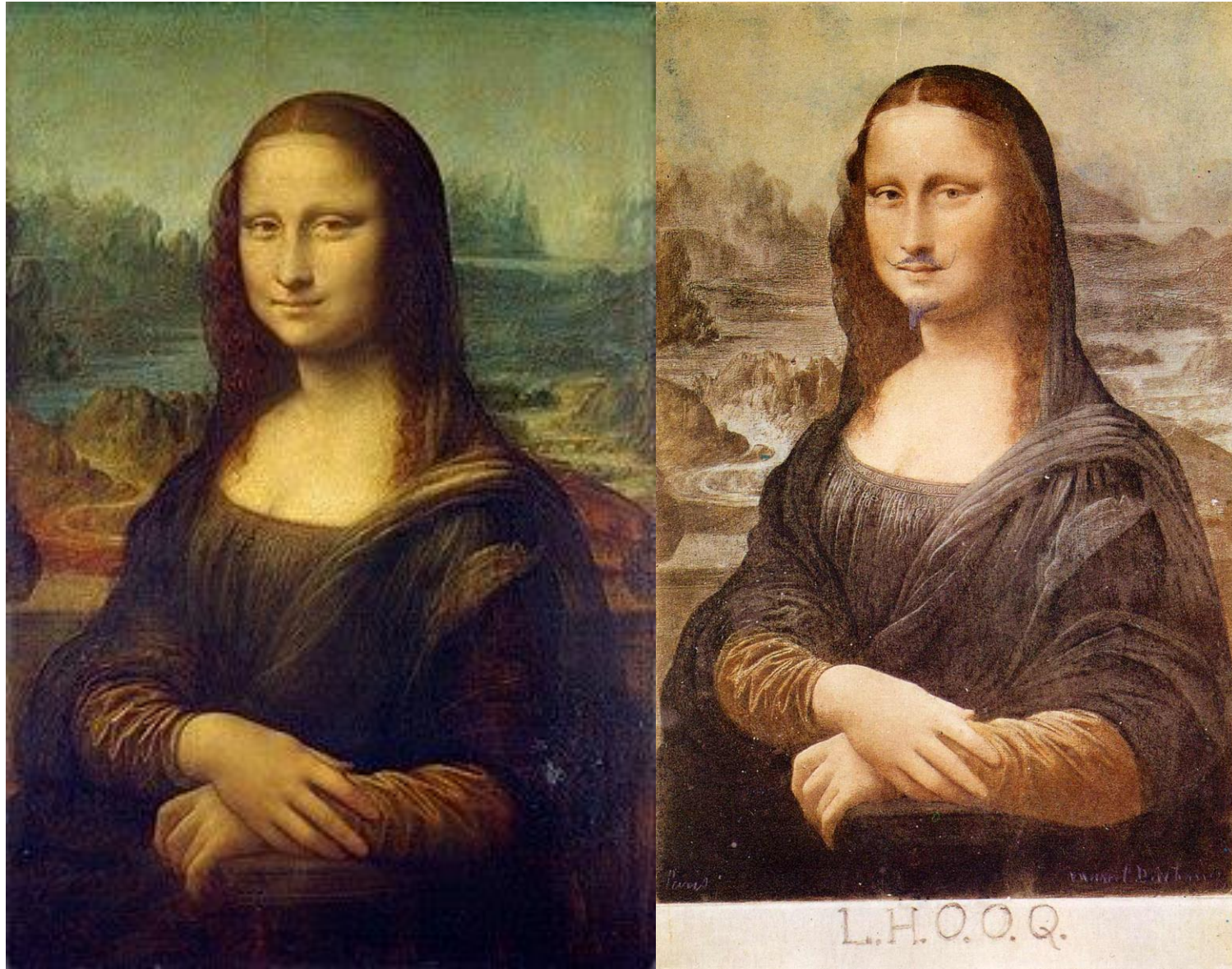

KNOW HOW

Przez tajemnicę przedsiębiorstwa rozumie się nieujawnione do wiadomości publicznej informacje techniczne, technologiczne, organizacyjne przedsiębiorstwa lub inne informacje posiadające wartość gospodarczą, co do których przedsiębiorca podjął niezbędne działania w celu zachowania ich poufności.



Źródło: <https://www.clintonfoundation.org>



Osoba odpowiedzialna za bezpieczeństwo oryginalnej receptury panierki KFC - Bo Dietl - mówi:
Wszystko znajduje się w specjalnie przystosowanym pomieszczeniu, ze wzmocnionym stropem i podłogą z betonowych, półmetrowych cegieł. Mamy w środku czujniki ruchu i system całodobowego monitoringu. Ludzie, którzy zajmują się obserwacją pomieszczenia, mają do dyspozycji grupę uzbrojonych strażników, również przez całą dobę, siedem dni w tygodniu. Jeżeli mimo tego jakimś cudem uda ci się dostać pod drzwi, musisz mieć dwóch ludzi z dwoma odrębnymi kluczami i dwoma innymi numerami PIN, który znają tylko oni. Po prostu nie ma sposobu, abyś tam się włamał.

DOBRA OSOBISTE

Ten, czyje dobro osobiste zostaje zagrożone cudzym działaniem, może żądać zaniechania tego działania, chyba że nie jest ono bezprawne. W razie dokonanego naruszenia może on także żądać, ażeby osoba, która dopuściła się naruszenia, dopełniła czynności potrzebnych do usunięcia jego skutków, w szczególności ażeby złożyła oświadczenie odpowiedniej treści i w odpowiedniej formie. Na zasadach przewidzianych w kodeksie może on również żądać zadośćuczynienia pieniężnego lub zapłaty odpowiedniej sumy pieniężnej na wskazany cel społeczny.

CZYNY NIEUCZCIWEJ KONKURENCJI

Czynami nieuczciwej konkurencji są w szczególności:

- 1) wprowadzające w błąd oznaczenie przedsiębiorstwa,
- 2) fałszywe lub oszukańcze oznaczenie pochodzenia geograficznego towarów albo usług,
- 3) wprowadzające w błąd oznaczenie towarów lub usług,
- 4) naruszenie tajemnicy przedsiębiorstwa,
- 5) nakłanianie do rozwiązania lub niewykonania umowy,
- 6) naśladownictwo produktów, pomawianie lub nieuczciwe zachwalanie,
- 7) nieuczciwa lub zakazana reklama,

Przesłanki:

- działanie poddane ocenie zostało podjęte w związku z działalnością gospodarczą,
- popełniony czyn musi być sprzeczny z prawem bądź dobrymi obyczajami,
- działanie musi zagrażać lub naruszać interes innego przedsiębiorcy bądź klienta.

BEZPODSTAWNE WZBOGACENIE

Kto bez podstawy prawnej uzyskał korzyść majątkową kosztem innej osoby, obowiązany jest do wydania korzyści w naturze, a gdyby to nie było możliwe, do zwrotu jej wartości.

Dziękuję
i zapraszam do kontaktu.

aleksandra.maciejewicz@lawmore.pl